

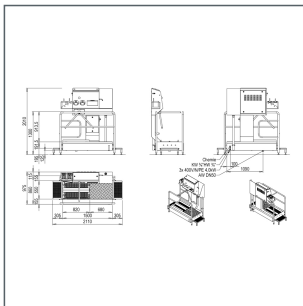

DURCHLAUF-SOHLENREINIGER MIT EK400, HANDWASCHRINNE, TROCKNER

kompakte Hygieneschleuse aus Edelstahl 1.4301, mit zwei waagrecht liegenden und rotierenden Bürsten zur optimalen und schnellen Reinigung der Schuhsohlen, sensorgesteuertem Handwaschbecken mit automatischem Seifenspender, Hochgeschwindigkeitshändetrockner (Trocknungszeit ca. 10 Sekunden) mit kontrollierter Spritzwasserableitung sowie Eingangskontrollgerät EK400 zur überlistungssicheren 2-Hand-Desinfektion, mit separaten, sensorbetätigten Auslauf für Flüssigseife, nach Entnahme der Flüssigseife wird automatisch der Wasserfluss des Handwaschbeckens aktiviert, die Handreinigung und -trocknung ist zwingend erforderlich bevor die Hände desinfiziert werden können, erst danach erfolgt das Freischalten der Drehsperre, die Drehsperre kann in Richtung Sozialräume (Rückweg) immer frei oder immer gesperrt sein, mit rot/grüner LED-Anzeige an der Drehsperre, inklusive seitliche angebrachtem Kanisterhalter für Handdesinfektionsmittel und Flüssigseife, hohes Maß an Sicherheit durch Zwangsführung des Personals, Bürsten-Abdeckung durch hochklappbaren Edelstahl-Laufrost, Bürsten können für Reinigungszwecke ohne Werkzeug herausgenommen werden, die Bürsten werden während des Laufens über einen Düsenstock mit einem Wasser-Reinigungsgemisch besprüht, Laufzeit der Bürsten einstellbar von 1 bis 10 Sekunden, Auslösung erfolgt über ein- und ausgangsseitige Sensoren, Elektroanschluss: 400 V/N/PE, 50/60 Hz, Schutzart: IP 65, Nennleistung 4,0 kW, Absicherung: 16 A, Wasseranschluss: 1/2" KW, 1/2" HW, Wasserablauf: DN 50, Bitte beachten Sie: Bei Anschluss der Maschine an das Trinkwassersystem ist bauseitig ein zugelassener Rohrtrenner vorzusehen



PRODUKTDDETAILS

Artikelnummer: **DLSO_B_1100_EK400_WR_T**

Maße (B x T x H): 1100/1710 x 975 x 2010 mm, aktive Bürstenlänge: 400 mm,

*** Bitte geben Sie an, ob das Gerät von der unreinen Seite her gesehen links- oder rechtsseitig montiert werden soll. ***



Artikelnummer: **DLSO_B_1500_EK400_WR_T**

Maße (B x T x H): 1500/2110 x 975 x 2010 mm, aktive Bürstenlänge: 700 mm,

*** Bitte geben Sie an, ob das Gerät von der unreinen Seite her gesehen links- oder rechtsseitig montiert werden soll. ***

Artikelnummer: **DLSO_B_2000_EK400_WR_T**

Maße (B x T x H): 2000/2610 x 975 x 2010 mm, aktive Bürstenlänge: 1100 mm,

*** Bitte geben Sie an, ob das Gerät von der unreinen Seite her gesehen links- oder rechtsseitig montiert werden soll. ***

FRIEDRICH SAILER GMBH

Memminger Str. 55
89231 Neu-Ulm
Bayern / Deutschland

www.friedrich-sailer.de
info@friedrich-sailer.de
+49 [0] 731 98 59 0-0