

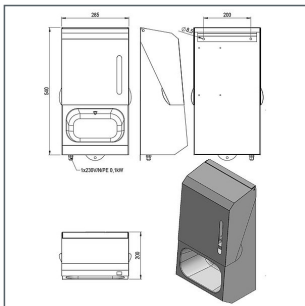

KOMPAKTES BERÜHRUNGSLOSES EDELSTAHL-HAND-DESINFEKTIONSGERÄT

kompaktes Handdesinfektionsgerät aus Edelstahl 1.4301 zur berührungslosen Handdesinfektion, für stark frequentierte Publikumsbereiche (Zugänge zu Verwaltungsgebäuden und Büros, Kantinen, Schulen, Ladengeschäften) und lebensmittelverarbeitende Betriebe, ein Sensor erkennt die in die Öffnung gehaltenen Hände und löst den Sprühstoß für das Desinfektionsmittel aus, die Ausgabe des Desinfektionsmittels über eine Nebeldüse stellt sicher, dass die ganze Innenseite der Hand inklusive der Finger fein benetzt werden, das stabile Edelstahlgehäuse schützt den Euro-Normbehälter (Füllvolumen 1 Liter) vor dem direkten Zugriff, mit integrierter Füllstandsanzeige über Sichtfenster, Nettogewicht 9 kg



PRODUKTDDETAILS

Artikelnummer: **HDG_DM2_S**

Maße (B x T x H): 285 x 200 x 540 mm, mit Akkubetrieb (12 V), mit stabilem Edelstahl-Standfuß zur flexiblen, freien Aufstellung Maße (B x T x H): 450 x 400 x 1550 mm (Standfuß-Gewicht 13 kg)

Artikelnummer: **HDG_DM2_AS_S**

Maße (B x T x H): 285 x 200 x 540 mm, mit Akkubetrieb (12 V), Gehäuse zur Sicherung des Desinfektionsmittels abschließbar, mit stabilem Edelstahl-Standfuß zur flexiblen, freien Aufstellung Maße (B x T x H): 450 x 400 x 1550 mm (Standfuß-Gewicht 13 kg)

Artikelnummer: **HDG_DM2_AS**

Maße (B x T x H): 285 x 200 x 540 mm, mit Akkubetrieb (12 V), Gehäuse zur Sicherung des Desinfektionsmittels abschließbar, Gerät zur Wandmontage vorbereitet

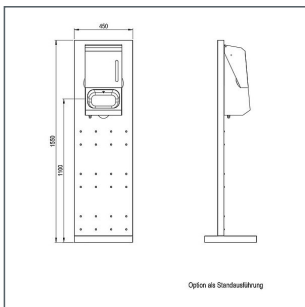

Artikelnummer: **HDG_DM2**

Maße (B x T x H): 285 x 200 x 540 mm, mit Akkubetrieb (12 V), Gerät zur Wandmontage vorbereitet

Artikelnummer: **HDG_DM1_S**

Maße (B x T x H): 285 x 200 x 540 mm, Elektroanschluss 230 V/N/PE, 50/60 Hz, Nennleistung 0,1 kW, mit stabilem Edelstahl-Standfuß zur flexiblen, freien Aufstellung Maße (B x T x H): 450 x 400 x 1550 mm (Standfuß-Gewicht 13 kg)

Artikelnummer: **HDG_DM1_AS_S**

Maße (B x T x H): 285 x 200 x 540 mm, Elektroanschluss 230 V/N/PE, 50/60 Hz, Nennleistung 0,1 kW, Gehäuse zur Sicherung des Desinfektionsmittels abschließbar, mit stabilem Edelstahl-Standfuß zur flexiblen, freien Aufstellung Maße (B x T x H): 450 x 400 x 1550 mm (Standfuß-Gewicht 13 kg)

FRIEDRICH SAILER GMBH

Memminger Str. 55
89231 Neu-Ulm
Bayern / Deutschland

www.friedrich-sailer.de
info@friedrich-sailer.de
+49 [0] 731 98 59 0-0



Artikelnummer: **HDG_DM1_AS**

Maße (B x T x H): 285 x 200 x 540 mm, Elektroanschluss 230 V/N/PE, 50/60 Hz, Nennleistung 0,1 kW,
Gehäuse zur Sicherung des Desinfektionsmittels abschließbar, Gerät zur Wandmontage vorbereitet

Artikelnummer: **HDG_DM1**

Maße (B x T x H): 285 x 200 x 540 mm, Elektroanschluss 230 V/N/PE, 50/60 Hz, Nennleistung 0,1 kW,
Gerät zur Wandmontage vorbereitet

FRIEDRICH SAILER GMBH

Memminger Str. 55
89231 Neu-Ulm
Bayern / Deutschland

www.friedrich-sailer.de
info@friedrich-sailer.de
+49 [0] 731 98 59 0-0