

## BREITSCHIED FÜR WILD

speziell zum Spreizen von Wild, aus Edelstahl 1.4301, Oberfläche blank, mit verschiedenen Stufen zum Spreizen, Lochabstand ca. 1140 mm, zur Aufnahme von Eurohaken mit Nebenhaken im oberen und von S-Haken im unteren Bereich

### PRODUKTDDETAILS

Artikelnummer: **W\_BRS**

Breite 1200 mm, Stärke 12 mm, belastbar bis 100 kg

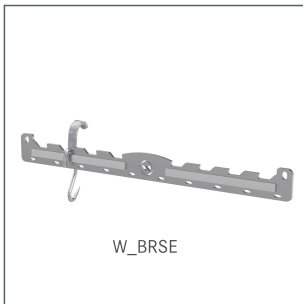

Artikelnummer: **W\_BRSE**

Breite 1200 mm, verstärkte Variante mit insgesamt 24 mm, speziell zum Aufrichten von Eurohaken und damit leichterem Augleiten auf Rohrbahnen, belastbar bis 150 kg

### FRIEDRICH SAILER GMBH

Memminger Str. 55  
89231 Neu-Ulm  
Bayern / Deutschland

[www.friedrich-sailer.de](http://www.friedrich-sailer.de)  
[info@friedrich-sailer.de](mailto:info@friedrich-sailer.de)  
+49 [0] 731 98 59 0-0